

GT-O
GT-R

LE CAMÉLÉON POLYVALENT



Anssems

REMORQUES MULTI-USAGES
AVEC ROUES EXTÉRIEURES **GT-O / GT-R**

REMORQUES ROUES EXTÉRIEURES



REMORQUES PLATEAUX



REMORQUES À MULTI-USAGES



REMORQUES PORTE VOITURES



REMORQUES BENNES



REMORQUES CAPOT



REMORQUES FOURGONS



VANS À CHEVAUX



GT : pour transport de volumes

Dans la série GT de Anssems il n'y a pas moins de 15 modèles différents qui se distinguent par leur design ergonomique. La construction légère mais très robuste assure une charge maximale. Les roues positionnées à côté de la caisse garantissent une tenue de route stable et un comportement sûr. La hauteur du plancher est tellement basse que cela permet de charger et décharger confortablement. Grâce aux nombreux accessoires ces remorques GT restent polyvalentes. Tous les modèles GT-R sont, de série, équipés d'un porte échelle et de rambardes.

**AVEC MON ANSSEMS
GT JE PEUX TOUT
TRANSPORTER**



Anssems GT-0



Anssems GT-R



Rien n' a été oublié

Dès le commencement Anssems a pensé à tous les détails. Les bras de timon sur toute la longueur, combiné avec la construction innovatrice en aluminium assurent une stabilité exceptionnelle et facile à entretenir. Tous les modèles sont équipés d'une roue jockey. L'éclairage, la roue jockey, l'essieu, l'attelage et la commande de freinage sont de haute qualité.

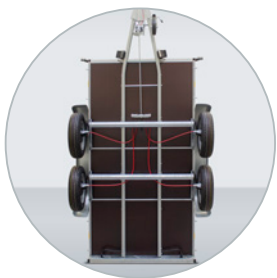

Bras de timon sur toute la longueur pour supporter le plancher de manière optimale



Eclairage net, meilleure visibilité



Feu de position avant à partir d'une largeur de 126cm



Ridelle à l'arrière rabattable



Rainure extérieure pour des crochets amovibles

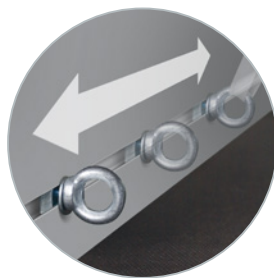

Rainure intérieure pour des œillets amovibles

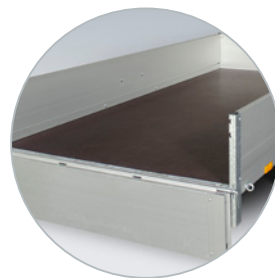

Plancher en bois multiplex antidérapant



A partir de 750 kg également livrable en version freiné

Ridelles en aluminium

Porte échelle et rambardes en acier, de série chez tous les GTR

Plancher en bois multiplex antidérapant

Garde-boue plastique

Rainure intégrée pour des crochets

En tandem tous les remorques avec garde-boue en acier

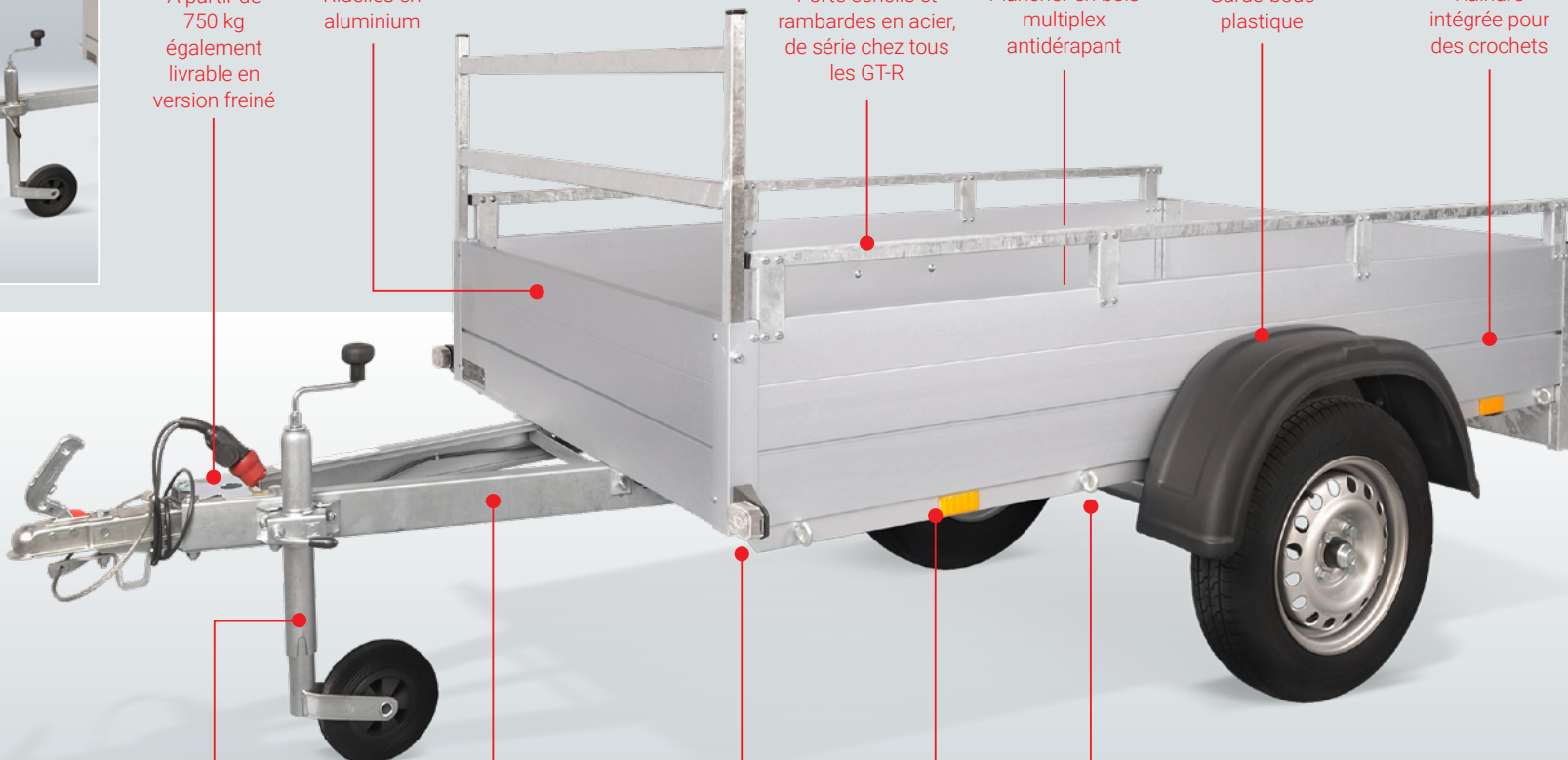

Timon droit en largeur 101cm

Roue jockey de série

Timon V en profil U en largeur 126cm

Eclairage avant à partir d'une largeur de 126cm

Catadioptrés rectangulaires

Œillets fixes au châssis





**MON ANSSEMS GT
EST ADAPTÉ À MES
BESOINS**

GT-O remorques polyvalentes

Nos remorques GT-O sont customisables à votre grée et selon vos besoins grâce à notre large éventail d'accessoires. Des ridelles de rehausse vous permettront par exemple de transporter du bois. Des rehausses grillagées combinée avec un hayon augmentera considérablement vos possibilités de chargement. Ceci vous aidera également à monter facilement sur la remorque en poussant votre brouette.



Transporter facilement chaque chargement

Toutes les remorques GT O/R sont équipées d'une rainure intégrée. Ce système vous permet d'ajuster facilement les œillets et crochets pour votre filet ou votre bâche.



Accessoire ; rampes universelles en aluminium



Accessoire ; bâche plate, facile à monter



Accessoire ; ridelles de rehausse, hauteur de la caisse 65 cm



Accessoire ; roue de secours, montage possible sous le plancher



Accessoire ; amortisseurs pour plus de confort



Accessoire ; béquilles : plus de confort avec le chargement et déchargement



Accessoire ; capot, charnières à l'avant



La bâche aérodynamique est un accessoire bien apprécié. Une bonne protection de votre chargement lors du transport.



Avec des rehausse grillagées de 70cm on a plus de volume à transporter. Sur cette photo en combinaison avec un hayon.



Vous pouvez transporter votre chargement fermé et en toute sécurité grâce au capot.

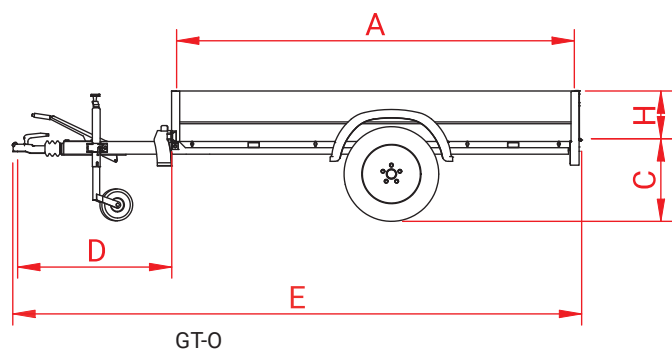

GT-O

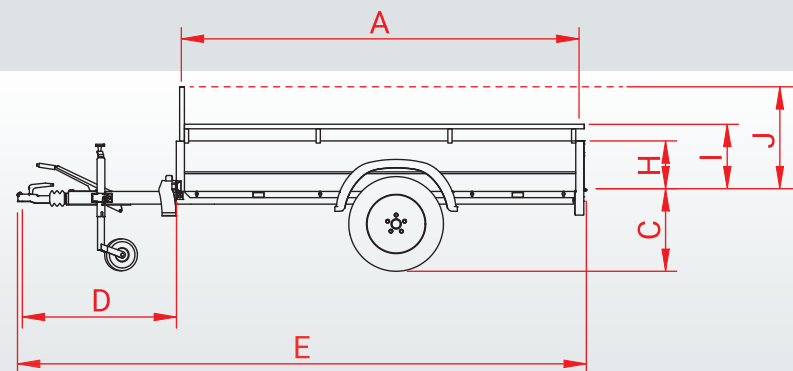
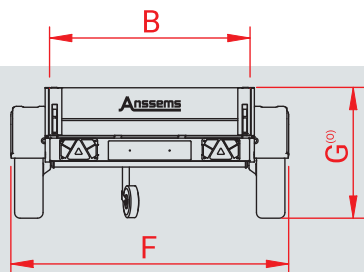

GT-R

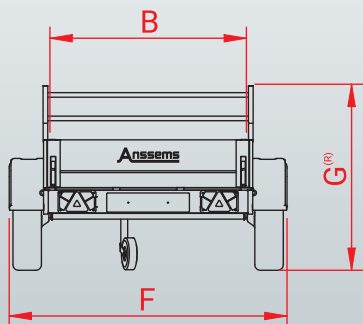

| Model | GT 500 151x101 | | GT 500 181x101 | | GT 750 201x101 | | GT 750 211x126 | | GT 750 251x126 | | GTT 750 251x126 | |
|----------------------------------|-------------------|--------|-------------------|--------|-------------------|--------|-------------------|--------|-------------------|--------|--------------------|--------|
| | O | R | O | R | O | R | O | R | O | R | O | R |
| PTAC | 500 kg | | 500 kg | | 750 kg | | 750 kg | | 750kg | | 750 kg | |
| Poids à vide | 110 kg | 122 kg | 115 kg | 172 kg | 120 kg | 134 kg | 140 kg | 157 kg | 150 kg | 168 kg | 240 kg | 258 kg |
| Charge utile | 390 kg | 378 kg | 385 kg | 372 kg | 630 kg | 616 kg | 610 kg | 593 kg | 600 kg | 582 kg | 510 kg | 492 kg |
| Nombre d'essieux | 1 | | 1 | | 1 | | 1 | | 1 | | 2 | |
| Type d'essieu | non freiné | | non freiné | | non freiné | | non freiné | | non freiné | | non freiné | |
| Dimensions l'intérieur (A, B, H) | 151x101x30 cm | | 181x101x30 cm | | 201x101x30 cm | | 211x126x30 cm | | 251x126x30 cm | | 251x126x30 cm | |
| Hauteur du plancher (C) | 48 cm | | 48 cm | | 49 cm | | 49 cm | | 49 cm | | 49 cm | |
| Longueur du timon (D) | 66 cm | | 66 cm | | 86 cm | | 90 cm | | 90 cm | | 90 cm | |
| Longueur totale (E) | 229 cm | | 259 cm | | 299 cm | | 313 cm | | 353 cm | | 353 cm | |
| Largeur totale (F) | 146 cm | | 146 cm | | 146 cm | | 171 cm | | 171 cm | | 168 cm | |
| Hauteur totale (G) | 78 cm | 124 cm | 79 cm | 124 cm | 79 cm | 125 cm | 79 cm | 125 cm | 79 cm | 125 cm | 79 cm | 125 cm |
| Hauteur de rambarde latérale (I) | - | 40 cm | - | 40 cm | - | 40 cm | - | 40 cm | - | 40 cm | - | 40 cm |
| Hauteur de porte échelles (J) | - | 76 cm | - | 76 cm | - | 76 cm | - | 76 cm | - | 76 cm | - | 76 cm |
| Pneumatique | 145/80R13 | | 145/80R13 | | 145/80R13 | | 145/80R13 | | 145/80R13 | | 145/80R13 | |

| Accessoires | GT 500 151x101 | | GT 500 181x101 | | GT 750 201x101 | | GT 750 211x126 | | GT 750 251x126 | | GTT 750 251x126 | |
|-----------------------------------------------|-------------------|---|-------------------|---|-------------------|---|-------------------|---|-------------------|---|--------------------|---|
| | O | R | O | R | O | R | O | R | O | R | O | R |
| Bâche haute (hauteur intérieure) | 120 | X | 120 | X | 120 | X | 150 | X | 150 | X | 150 | X |
| Porte échelles (hauteur 76cm) | V | S | V | S | V | S | V | S | V | S | V | S |
| Rambarde | V | S | V | S | V | S | V | S | V | S | V | S |
| Bâche plate | V | V | V | V | V | V | V | V | V | V | V | V |
| Capot charnières à côté | V | X | V | X | V | X | V | X | V | X | V | X |
| Capot charnières à l'avant | V | X | V | X | V | X | V | X | V | X | V | X |
| Roue de secours + support | V | V | V | V | V | V | V | V | V | V | V | V |
| Amortisseurs | X | X | X | X | X | X | X | X | X | X | X | X |
| Béquilles | V | V | V | V | V | V | V | V | V | V | V | V |
| Œillets M8 | V | V | V | V | V | V | V | V | V | V | V | V |
| Crochets | V | V | V | V | V | V | V | V | V | V | V | V |
| Ridelles de rehausse (hauteur 30cm) | V | X | V | X | V | X | V | X | V | X | V | X |
| Rehausse grillagées (hauteur 70cm) | V | X | V | X | V | X | V | X | V | X | V | X |
| Hayon en combinaison avec rehausse grillagées | 100 cm | X | 100 cm | X | 100 cm | X | 100,135 cm | X | 100,135 cm | X | 100,135 cm | X |
| Rampes alu universelles | V | V | V | V | V | V | V | V | V | V | V | V |

S équipement standard

V accessoire

X pas d'accessoire

| GTB 750 211x126 | | GTB 750 251x126 | | GTB 1200 251x126 | | GTB 1200 301x126 | | GTT 1500 251x126 | | GTT 1500 301x126 | | GTT 2000 251x126 | | GTT 2000 301x126 | | GTT 2000 301x151 | |
|--------------------|--------|--------------------|--------|---------------------|--------|---------------------|--------|---------------------|---------|---------------------|---------|---------------------|---------|---------------------|---------|---------------------|---------|
| O | R | O | R | O | R | O | R | O | R | O | R | O | R | O | R | O | R |
| 750 kg | | 750 kg | | 1200 kg | | 1200 kg | | 1500 kg | | 1500 kg | | 2000 kg | | 2000 kg | | 2000 kg | |
| 155 kg | 172 kg | 165 kg | 183 kg | 195 kg | 213 kg | 205 kg | 224 kg | 240 kg | 258 kg | 250 kg | 269 kg | 262 kg | 277 kg | 293 kg | 293 kg | 340 kg | 364 kg |
| 595 kg | 578 kg | 585 kg | 567 kg | 1005 kg | 987 kg | 995 kg | 976 kg | 1260 kg | 1242 kg | 1250 kg | 1231 kg | 1738 kg | 1723 kg | 1722 kg | 1707 kg | 1660 kg | 1636 kg |
| 1 | | 2 | | 1 | | 1 | | 2 | | 2 | | 2 | | 2 | | 2 | |
| freiné | | freiné | | freiné | | freiné | | freiné | | freiné | | freiné | | freiné | | freiné | |
| 211x126x30 cm | | 251x126x30 cm | | 251x126x30 cm | | 301x126x30 cm | | 251x126x30 cm | | 301x126x30 cm | | 251x126x30 cm | | 301x126x30 cm | | 301x151x30 cm | |
| 49 cm | | 49 cm | | 49 cm | | 49 cm | | 49 cm | | 49 cm | | 51 cm | | 51 cm | | 51 cm | |
| 96 cm | | 96 cm | | 96 cm | | 96 cm | | 96 cm | | 96 cm | | 123 cm | | 123 cm | | 123 cm | |
| 319 cm | | 359 cm | | 359 cm | | 409 cm | | 359 cm | | 409 cm | | 386 cm | | 436 cm | | 436 cm | |
| 171 cm | | 175 cm | | 175 cm | | 175 cm | | 168 cm | | 168 cm | | 168 cm | | 168 cm | | 193 cm | |
| 79 cm | 125 cm | 79 cm | 125 cm | 79 cm | 125 cm | 79 cm | 125 cm | 79 cm | 125 cm | 79 cm | 125 cm | 81 cm | 125 cm | 81 cm | 125 cm | 81 cm | 125 cm |
| - | 40 cm | - | 40 cm | - | 40 cm | - | 40 cm | - | 40 cm | - | 40 cm | - | 40 cm | - | 40 cm | - | 40 cm |
| - | 76 cm | - | 76 cm | - | 76 cm | - | 76 cm | - | 76 cm | - | 76 cm | - | 76 cm | - | 76 cm | - | 76 cm |
| 145/80R13 | | 145/80R13 | | 185/70R13 | | 185/70R13 | | 145/80R13 | | 145/80R13 | | 155R13 | | 155R13 | | 155R13 | |

| GTB 750 211x126 | | GTB 750 251x126 | | GTB 1200 251x126 | | GTB 1200 301x126 | | GTT 1500 251x126 | | GTT 1500 301x126 | | GTT 2000 251x126 | | GTT 2000 301x126 | | GTT 2000 301x151 | | | |
|--------------------|---|--------------------|---|---------------------|---|---------------------|---|---------------------|---|---------------------|---|---------------------|---|---------------------|---|---------------------|---|-----------|---|
| O | R | O | R | O | R | O | R | O | R | O | R | O | R | O | R | O | R | | |
| 150 | X | 150 | X | 150 | X | 150 | X | 150 | X | 150 | X | 150 | X | 150 | X | 150 | X | 150 | X |
| V | S | V | S | V | S | V | S | V | S | V | S | V | S | V | S | V | S | V | S |
| V | S | V | S | V | S | V | S | V | S | V | S | V | S | V | S | V | S | V | S |
| V | V | V | V | V | V | V | V | V | V | V | V | V | V | V | V | V | V | V | V |
| V | X | V | X | V | X | V | X | V | X | V | X | V | X | V | X | V | X | V | X |
| V | X | V | X | V | X | V | X | V | X | V | X | V | X | V | X | V | X | V | X |
| V | V | V | V | V | V | V | V | V | V | V | V | V | V | V | V | V | V | V | V |
| V | V | V | V | V | V | V | V | V | V | V | V | V | V | V | V | V | V | V | V |
| V | V | V | V | V | V | V | V | V | V | V | V | V | V | V | V | V | V | V | V |
| V | V | V | V | V | V | V | V | V | V | V | V | V | V | V | V | V | V | V | V |
| V | V | V | V | V | V | V | V | V | V | V | V | V | V | V | V | V | V | V | V |
| V | X | V | X | V | X | V | X | V | X | V | X | V | X | V | X | V | X | V | V |
| V | X | V | X | V | X | V | X | V | X | V | X | V | X | V | X | V | X | V | V |
| 100,135cm | X | 100,135cm | X | 100,135cm | X | 100,135cm | X | 100,135cm | X | 100,135cm | X | 100,135cm | X | 100,135cm | X | 100,135cm | X | 135,170cm | X |
| V | V | V | V | V | V | V | V | V | V | V | V | V | V | V | V | V | V | V | V |



**PAS UN JOUR
SANS MON
ANSSEMS GT**

Anssems

Typiquement Anssems

Le groupe Anssems vous propose une gamme complète de solutions de transport avec les marques Anssems et Hulco. Depuis 1977 Anssems se distingue par sa fiabilité et sa durabilité. L'équipement de base royal garantit une qualité haut de gamme. Grâce à notre propre développement, notre conception, notre innovation et notre production automatisée, nous assurons une qualité hors norme. Ainsi Anssems compte parmi les principaux constructeurs de remorques en Europe.

Visitez: www.anssems.eu



A Remorques roues extérieures **BSX**

A Remorques roues extérieures **GT-O/R**

A Remorques plateaux **PSX**

H Remorques plateaux **MEDAX**

A Remorques plateaux **PLT**



A Transporteurs à multi-usages **MSX**

A Remorques porte voitures **AMT**

A Remorques porte voitures **AMT-ECO**

H Porte-engins **TERRAX**

H Porte-engins **TERRAX-Basic**



A Vans à chevaux **PTH**

A Remorques bennes **KSX**

A Remorques bennes **KLT**

A Remorques capot **GT-HT / GT-VT1**

A Remorques fourgons **GT-VT2 / GT-VT3 / GT-VT4**

Votre revendeur Anssems

AB1901FR-GTOR



Groupe Anssems :

Anssems Remorques Sarl
Rue Pierre Brossolette
FR-58600 Garchizy

Anssems Aanhangwagens B.V.
Ericssonstraat 50
NL-5121 ML Rijen

Anssems Anhänger GmbH
Londoner Straße 15
D-48455 Bad Bentheim-Gildehaus

Hulco Trailers GmbH
Wiener Straße 34
D-48455 Bad Bentheim-Gildehaus

Sous réserve de modifications techniques, erreurs et de fautes d'impression